

COMERCIAL

LAVADORA E SECADORA CONJUGADA/STACK

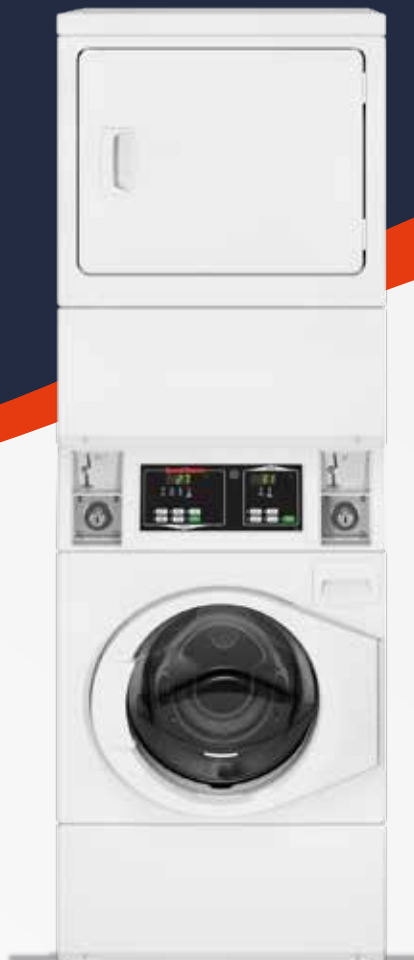

PERFORMANCE E CONFIANÇA

CARACTERÍSTICAS

- Sistema de suspensão robusto;
- Velocidade de rotação de 1.200 RPM líder do setor;
- Força de centrifugação 440 G;
- Cesto interno de lavagem em aço durável e inoxidável;
- Dispenser com 4 compartimentos para químicos;
- Porta com abertura extra grande de 180°;
- Filtro de Felpas frontal, seguro e de fácil limpeza;
- Maior abertura de porta da categoria;
- Sistema de Exaustão silencioso e eficiente;
- Preparado para função moeda, cartão e pagamento eletrônico.

CONTROLE

• Quantum™ Gold

O sistema Quantum™ de última geração da Speed Queen® oferece a liberdade de gerenciar a lavanderia do seu jeito com o poder de alcançar níveis incomparáveis de receita. O Quantum™ Gold permite aos usuários escolherem ciclos adicionais, oferece seleções para ajudar a reduzir os custos operacionais e ferramentas para aumentar a receita.





ESPECIFICAÇÕES

Especificações	Lavadora e Secadora
Capacidade - kg	10/10,5
Acabamento do Cesto	
L	Aço Inoxidado
S	Aço galvanizado
Volume do Cesto - Litros	
L	96,8
S	198
Velocidade de Centrifugação - rpm	
Controle	1200
Controle	
Tipo de controle	Quantum Gold
Localização de controle	Frontal 10°
Gabinete	
Tipo de Porta	Sem visor
Conexões	
Consumo de água por ciclo - g. (litros)	51,8
Conexão de entrada de água - pol.	3/4"
Potência de Motor - kw	
L	0,67
S	0,37
Consumo de energia por ciclo -Kwh	0,155
Resistência Elétrica	
Elétrica -w	5.350
Gás - btu	25.000
Requisitos elétricos - Voltagem/Hz/Ph(Fase do circuito)	220/60/1
Dados do Transporte	
Dimensões AxLxP - mm	1986x683x795
Dimensões com embalagem AxLxP - mm	2032x762x864
Volume com embalagem - litros	1337



DIMENSÕES

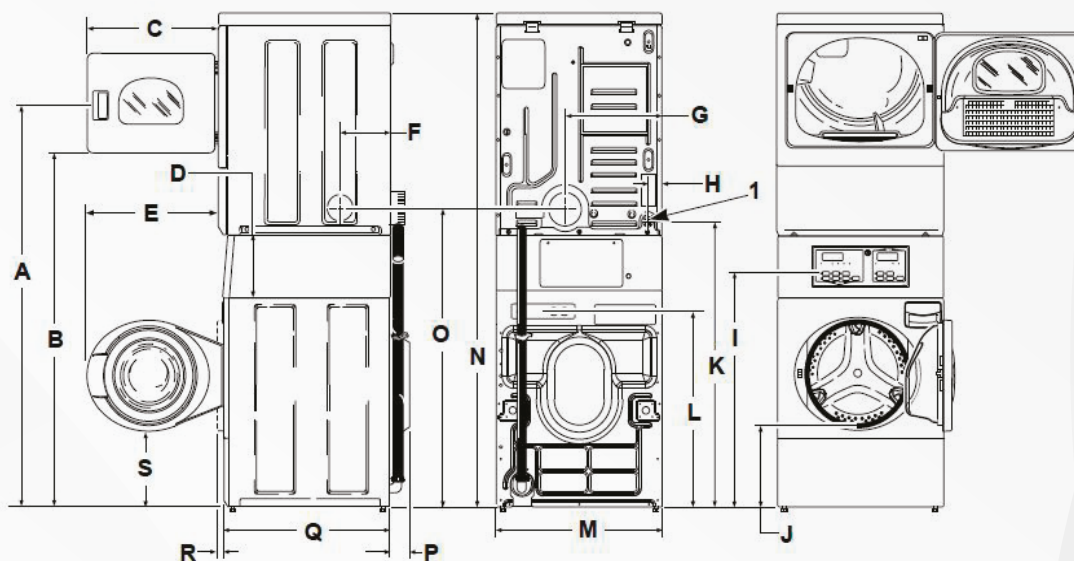

A	B	C	D	E	F	G	H	I	J	K	L	M	N	O	P	Q	R	S	
mm	1678	1447	547	213	610	203	391	59	938	371	1140	813	683	1986	1184	52	704	38	333

